



第8回 酒屋角打ちフェス

出店概要

第1版（2024年1月17日）

趣旨／目的

■はじめに

酒屋角打ちフェス（通称カクフェス）は、累計来場者数10万人を誇る大規模イベントで、国内外問わず多くの方に愛されています。我々酒販店は、お酒を扱うプロとして、ご来場者の皆様に「お酒を通じて酒文化や飲酒文化」、「お酒の奥深さや楽しさ」を提供したいと考えています。

また、お酒は人と人とを繋ぐコミュニケーションツールです。「正しい・楽しい・明るい」飲酒環境のもとで開催致します。

その他、東京小売酒販組合が掲げる「20歳未満飲酒防止・飲酒運転撲滅」といった啓発活動も実施し適正飲酒をPR致します。

■目的

- (1) 楽しいお酒の飲み方を知っていただき、お酒を通じたコミュニケーションの場をより良いものにする。
- (2) お酒を楽しむ第一歩として、20歳以上の方にお酒に親しんで頂く機会の創出と提供。
- (3) きき酒体験を通じて、お酒の奥深さや楽しさを伝える。

■コンセプト

「角打ち（かくうち）」をベースに、各店が厳選したおすすめのお酒を杯売り方式でお客様に提供。

※角打ちとは…諸説ありますが、「酒屋の“一角（片隅）”でお酒を飲むこと」に由来。

■楽しみ方

会場内は「酒・食・音楽」3つのエリアで構成。

- (1) 「酒販店エリア」では、各店が厳選した豊富な種類のお酒が味わえる。このほか、日本酒の酒質の違いを気軽に学べる「きき酒体験コーナー」も設置。
- (2) 「飲食エリア」では、お酒と相性抜群の料理やおつまみ等を中心にバリエーション豊富なフードが勢揃い。
- (3) 「音楽エリア」では、会場内の特設ステージでアーティストがパフォーマンスを披露。
美味しいお酒と料理をさらに美味しくするエンターテインメントを提供。

■ポイント

- (1) お酒のプロである酒販店がセレクトしたおすすめのお酒や焼酎、ワイン等を杯売りで提供。
- (2) 個性ある酒屋エリアを巡り、「お気に入りのお酒」が見つかる。
- (3) お客様と店主の距離感が近いので、会話を楽しみながら自由に飲み歩ける。

開催概要

■名称

第8回 酒屋角打ちフェス ～TOKYO酒屋魂 in上野恩賜公園～

■テーマ

「酒屋を巡ってお勧めのお酒を楽しむイベント！」

■日程

2024年2月16日（金）～18日（日） 3日間

16日（金） 12：00～20：00 ※12時から開会宣言を実施

17日（土） 10：00～20：00

18日（日） 10：00～19：00

【入場受付】 ※16日（金）、17日（土）は19：30まで 20日（日）最終日は18：30で終了

【きき酒体験】 ※16日（金）、17日（土）は20：00まで 20日（日）最終日は19：00で終了

■会場

上野恩賜公園・竹の台広場（噴水広場）

■会場構成

【酒】酒屋角打ちブース・きき酒体験コーナー

【食】フードコート

【音】アーティストステージ

■酒販店

25店舗予定（酒販組合員） **※酒類販売は酒販組合員に限る**

■飲食店

20店舗予定

■入場料

500円（きき酒体験付き） **※20歳未満は入場無料**

※当日の再入場可能。

■主催

東京小売酒販組合、東京酒販協同組合連合会、TOKYO酒屋魂実行委員会

■後援（予定）

東京国税局、台東区

■協力（予定）

上野酒類業懇話会、浅草酒販連合会、浅草酒販協同組合、東京小売酒販組合青年会

会場案内

■住所

上野恩賜公園・竹の台広場（噴水広場）
〒110-0007 東京都台東区上野公園8丁目

■アクセス方法

【電車の場合】

JR線「上野駅」公園口すぐ
東京メトロ「上野駅」、京成本線「京成上野駅」より徒歩5分



通常出店

出店概要

出店エリア 上野恩賜公園内 噴水広場

基本仕様

出店形式	テントブース出店
占有面積	テント1張り 奥行2.7m×間口3.6m（1.5間×2間）※三方横幕含む
出店料	20万円（税別）
出店期間	3日間
販売方法	現金、キャッシュレス決済 ※お釣り銭、決済端末は各店にて準備・対応願います
提供方法	・杯売り（プラコップまたはお猪口にお酒を注いで提供） ・物品販売（ 事前に「期限付小売業免許」の届出が必要です ）
付帯備品	・机各1台（W180×D45、W150×D45） ・クロス各1枚（W180×D45、W150×D45） ・丸イス4脚、 ・電源1本（100V 2.0kw）分電盤渡し ・石油ストーブ（燃料込）
その他	・給水タンク（18L）、消火器、バケツは基本各自持込。 ※地方から出店される組合員様には貸出しも可能です。
注意事項	※上記料金は第8回酒屋角打ちフェス開催時のみの料金です。 ※表示価格は税抜き価格です。（別途消費税が生じます） ※追加備品が必要な場合は、別途購入が必要です。 ※ 出店位置の指定はできません。出店位置については、後日お知らせします。 ※上記仕様、寸法と異なる商品を用意する場合がございます。 ※給水タンクに使用する水は「飲用に適する水をご用意」または「公園内の給水場」をご利用ください。 ※消火器は「火器を使用する場合」に必要です。

トライアル出店

出店概要

出店エリア 上野恩賜公園内 噴水広場

基本仕様

出店形式	テントブース出店
占有面積	テント1張り 奥行2.7m×間口3.6m（1.5間×2間）※三方横幕含む
出店料	ロイヤリティ方式 ※総売上上の20%を実行委員会へお支払いください。ただし20万円を限度とします。
出店期間	3日間
販売方法	現金、キャッシュレス決済 ※お釣り銭、決済端末は各店にて準備・対応願います
提供方法	・杯売り（プラコップまたはお猪口にお酒を注いで提供） ・物品販売（ 事前に「期限付小売業免許」の届出が必要です ）
付帯備品	・机各1台（W180×D45、W150×D45） ・クロス各1枚（W180×D45、W150×D45） ・丸イス4脚、 ・電源1本（100V 2.0kw）分電盤渡し ・石油ストーブ（燃料込）
その他	・給水タンク（18L）、消火器、バケツは基本各自持込。 ※地方から出店される組合員様には貸出しも可能です。
注意事項	※上記料金は第8回酒屋角打ちフェス開催時のみの料金です。 ※表示価格は税抜き価格です。（別途消費税が生じます） ※追加備品が必要な場合は、別途購入が必要です。 ※出店位置の指定はできません。出店位置については、後日お知らせします。 ※上記仕様、寸法と異なる商品を用意する場合がございます。 ※給水タンクに使用する水は「飲用に適する水をご用意」または「公園内の給水場」をご利用ください。 ※消火器は「火器を使用する場合」に必要です。

テントブース規格

■テント1張り 奥行2.7m×間口3.6cm (1.5間×2間)

・三方横幕は含みます。(それ以外の仕切幕はオプションとなります)

・備品の追加はオプション (追加購入) となります。

※追加備品等が必要な場合は、別途購入が必要です。



※イメージ

奥行2.7m (1.5間) ×間口3.6m (2間) ×高さ2.0~2.78m

●組立時サイズ(mm)

サイズ	A奥行	B間口	C棟高	D軒高
1K×1.5K	1780	2690	540	2000
1.5K×2K	2690	3565	815	2000
2K×3K	3565	5340	1080	2000
3K×4K	5300	7050	1610	2000
3K×5K	5300	8800	1610	2000

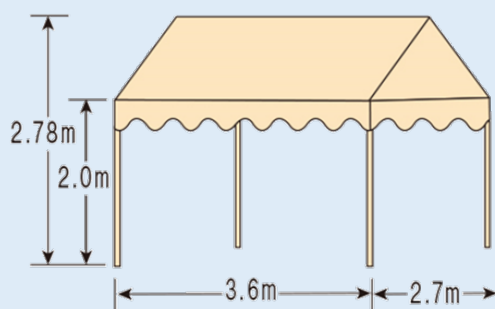

3坪

サイズ: 1.5K×2K (2.7m×3.6m)

収容人数: (イスなし) 24人、

(イス席) 15~20席

追加備品

追加備品、装飾品はオプションとなります。

追加で備品または装飾品が必要な方はご購入ください。

オプションの単価は2023年12月時点の価格です。

状況により変更が変動する場合がございます。予めご了承ください。

品名	仕様	数量	単価（税別）
机	W180×D45	1台	1,200円
	W180×D60	1台	1,500円
	W150×D45	1台	1,800円
クロス	W180×D45用 ※圧着・前垂れ付き	1枚	950円
	220×137cm ※カットのみ	1枚	900円
丸イス		1脚	350円
クリップライト	60W 1灯	1台	950円
電源	100V 2KW	1台	25,000円

酒類販売のルール

お酒を販売する際は以下、ルールを遵守のうえ販売をお願いします。

【基本ルール】

- ・**無料試飲は行わないでください。**
- ・**20歳未満の者にはお酒を販売しないよう徹底をお願いします。**
- ・販売価格表に従って販売をお願いします。

販売方法	杯売り販売	物品販売
基本ルール	・無料試飲は禁止 ・ 20歳未満の者への酒類販売の禁止 ・販売価格表に従って販売	・無料試飲は禁止 ・ 20歳未満の者への酒類販売の禁止 ・販売価格表に従って販売
販売価格	杯売り販売価格表参照	物品販売価格表参照
提供方法	プラコップまたはお猪口	—
決済方法	現金またはキャッシュレス決済	現金またはキャッシュレス決済
売上金の管理	各店管理	各店管理
その他		物品販売を行う場合は事前に税務署へ「期限付酒類小売業免許」の届出が必要

【注意事項】

- これまで流通していた角打ちコインは酒屋エリア限定で使用可能です。
- 来場者から角打ちコインでお酒を購入したいと言われた場合、
「角打ちコイン1枚あたり300円の価値として使用」できる旨をお伝えください。

杯売り販売価格表

商品名	価格	容量	備考
①日本酒	300円以上	60ml (2オンス)	価格・容量 全店共通
②ビール類（クラフトビール）	600円以上	各店自由	価格 全店共通
③ビール類（NBビール）	600円	420ml (14オンス)	価格・容量 全店共通
④焼酎、ワイン、リキュール、ウイスキー類 ※ストレート、ロック、ホットワイン	300円以上	各店自由	価格 全店共通
⑤焼酎、ワイン、リキュール、ウイスキー類 ※炭酸割り、レモンサワー等	600円以上	各店自由	価格 全店共通

物品販売価格表

商品名	価格	備考
①ビール類（NBビール、クラフトビール）	600円以上	価格 全店共通
②チューハイ	600円以上	価格 全店共通
③日本酒ワンカップ	600円以上	価格 全店共通
④水、ソフトドリンク、甘酒	200円以上	価格 全店共通

販売価格表に従って販売をお願いします。

※備考欄に、「全店共通」と記載されている項目は、全店共通でお願いします。

※容量欄に、「各店自由」と記載されている項目は、各店で自由に設定が可能です。

杯売り販売価格表（セット販売）

商品名	価格	容量	備考
①日本酒きき比べセット	300円以上	60ml (2オンス)	価格・容量 全店共通
②ビール飲み比べセット	600円以上	各店自由	価格 全店共通

※日本酒のセット販売イメージ



60ml (2オンス) × 2
= 約120ml



**東京地酒飲み比べセット
600円で販売**

※ビールのセット販売イメージ



205ml (7オンス) × 2
= 約410ml

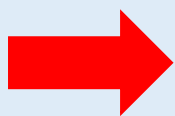

**ビール飲み比べセット
800円で販売**

販売価格表に従って販売をお願いします。

※備考欄に、「全店共通」と記載されている項目は、全店共通でお願いします。

※容量欄に、「各店自由」と記載されている項目は、各店で自由に設定が可能です。

軽食販売ルール

軽食販売の際は以下、ルールを遵守のうえ販売をお願いします。

■基本ルール

・「1施設、1品目」の原則が基本となります。（酒類で1品目の扱い）

※ただし、**個包装されている食品（菓子類や乾き物）の販売は酒類提供と一緒に行うことが可能です。**

（例）柿ピー、おせんべい、さきいか等

■禁止事項

・お腹にたまる食べ物（弁当、総菜類、主食となるもの）の販売は禁止です。

（例）幕の内弁当等

・飲食店ブースで販売する食べ物と同一の食べ物を販売することは禁止です。

・多量の煙やにおいを発する食べ物の販売は他店舗の営業の妨げとなる為、禁止です。

（例）燻製、くさや等

・生もの（さしみ、生卵、生肉等）、生クリームの提供は禁止です。

・客への提供を行う直前に加熱処理を行わないものは取り扱わないこと。

※ただし、**かき氷、清涼飲料水及び酒類は除く。**

■かき氷にリキュールをかけて提供する場合

・**かき氷にリキュールをかけて提供する行為は「酒類に含む」ので提供可能です。**

ただし、かき氷は飲用水を使用し、手指やほこり等で汚染されない構造の機械を用いて削氷を行い、衛生的な器具を用いて盛り付けをすること。

■その他

・酒類を含め1品目以上販売したい方は酒販店ブースに加え、飲食店ブースとして出店をお願いします。

※イメージ



出店規約

本規約を必ずご一読のうえ、内容を十分にご理解ご承諾いただき、「酒屋角打ちフェス」の一員として円滑かつ安全な運営にご尽力頂き、出店者間の公平性を保ち、他の出店者や来場者に迷惑をかけず、法令や社会秩序を遵守し出店をお願い致します。

また、イベント会場内の環境整備や治安維持に随時注力し、衛生的で安心安全な運営をお願い致します。

- ① 申込多数の場合は抽選となります予めご了承ください。
- ② 出店位置は厳正なる抽選のうえ、当会で決めさせていただきます。出店位置は後日お知らせ致します。
- ③ 出店者は割り当てられた場所の一部、または全部を有償・無償に関わらず第三者に譲渡・貸与もしくは出店者間で交換することはできません。
- ④ 出店料金に含まれるものは次の通りです。
テント1張り（奥行2.7m×間口3.6m）、机各1本（W180×D45cm、W150×D45cm）、各1枚（W180×D45用、W150×D45用）、丸イス4脚、電源1台（100V 2.0KW 分電盤渡し）、石油ストーブ（燃料込）。給水タンク、消火器、バケツ等その他出店にかかる費用は、すべて出店者負担となります。
- ⑤ 出店物または金品の管理・保護については出店者が責任を負うものとし、当会は盗難・紛失・損傷その他のいかなる事故に対してその損害を賠償いたしません。出店者は怪我や出店物に対して、販売、展示、商品の輸送にあたり必要な保険をかける等、必要な対策を講じてください。
- ⑥ 保健所の届出にて了承の頂ける物品をお取扱いください。
- ⑦ 火を扱う食べ物の提供は不可とさせていただきます。（燗酒等酒類は可）
- ⑧ 出店者は予め指定された出店ブース（テント前1mまで可）で営業・PR活動をお願いします。
- ⑨ テント及び備品を破損した場合は後日、ご請求させていただく場合がございますので予めご了承ください。
- ⑩ 駐車場については主催者側ではご用意しておりませんので、会場外へ駐車をお願い致します。
- ⑪ 会場内は御影石という特殊な石を使っております。油等で床を汚すと特殊な清掃作業を行う必要がございます。その為、主催者側でも最低限の養生は準備しておりますが、出店者の皆様にもブース内にブルーシートや段ボールを敷き詰めるなどして独自対策をして頂き床を汚さないようにしっかり養生してください。万が一床を汚した場合には、後日清掃費をご請求させていただきますので予めご了承ください。
- ⑫ 公園内のトイレ・下水道・噴水エリアに油を流すようなことは決して行わないでください。発見した場合には違約金（50万円）を請求させていただくとともに、今後本イベントの出店資格を失うこととなります。
- ⑬ ブース内での泥酔するような飲酒行為は禁止致します。
- ⑭ 会場内は全面禁煙となっております。ブース内及びブース裏での喫煙は絶対に行わないでください。
- ⑮ 主催者側で夜間に関しては巡回警備を行いますが、盗難・紛失・破損等の責任は負いかねますので出店者側で貴重品・商品などは持ち帰るなどして各自管理をお願いします。
- ⑯ 本イベントは開催前及び開催期間中にやむを得ない状況（地震・火災・テロ行為・悪天候・疫病など）が発生した場合、主催者側判断で中止となることがあります。その際に出店料のご返金は出来ませんので予めご了承ください。
- ⑰ 現在又は将来にわたって直接的、間接的を問わず暴力団等反社会的勢力との関わりが判明した場合、理由を問わず速やかに管轄行政機関へ届け出るとともに、直ちに出品資格取り消しとなりますことをご了承ください。
- ⑱ 本契約に関連して生じた紛争については、東京地方裁判所を第一審の専属的合意管轄裁判所とする。

感染症対策

基本的な感染症対策を講じていただくようお願いします。

【主な感染症対策】

- ①各自、出勤前の検温、体調管理を徹底してください。
- ②マスクの着用は個人の判断に委ねますが、混雑した際はマスクの着用を推奨します。
- ③手洗い及び消毒等による手指（てゆび）衛生に努めてください。
- ④本イベント中に、体調が優れない場合は、速やかに事務局に申し出てください。
- ⑤ 下記条件に該当する出店者及びスタッフは参加をお控えください。
 - ・発熱や咳、息切れ、風邪等の症状、味覚、嗅覚障害、その他自覚症状がみられる場合
 - ・同居家族や職場、学校など身近に新型コロナウイルス感染症の感染者、もしくは感染の可能性のある方、及び濃厚接触の可能性のある方

よくあるご質問

■ワンカップの出汁割りについて

厳密には「調理」に該当しますが、提供される場合は、出汁類の管理について、厳重にお気を付けてください。

ただし、前日調理や長時間の常温放置はNGです。（外部からの細菌汚染及び菌の増殖の為）

※真空パックなどで準備されたものの使用が望ましいです。

■かき氷にリキュールをかけて提供したい

かき氷にリキュールをかけて提供する行為は「酒類に含む」ので提供可能です。

ただし、かき氷は飲用氷を使用し、手指やほこり等で汚染されない構造の機械を用いて削氷を行い、衛生的な器具を用いて盛り付けてください。

■振る舞い酒について（日本酒、甘酒等含む）

振る舞い酒は試飲と同様の扱いとなりますので禁止です。

■税務署書類の記載方法を教えてほしい

税務署書類の記載方法等につきましては所轄税務署もしくは酒類指導官にお問い合わせください。

■来場者が角打ちコインでお酒を購入したいと言われた

これまで流通していた角打ちコインは酒屋エリア限定で使用可能です。

来場者から角打ちコインでお酒を購入したいと言われた場合、「角打ちコイン1枚あたり300円の価値として使用」できる旨をお伝えください。

■角打ちコインの換金について

最終日に「事務局ブース」にて角打ちコイン1枚あたり300円で精算致します。

角打ちコインの管理は各店管理でお願い致します。

■出店関係者リストバンドについて

今回、出店関係者リストバンドを各店に10枚配布致します。

10枚以上希望される場合は、1枚500円で販売致します。